



ГАЗОВЫЕ ТЕПЛОВЫЕ ПУШКИ СЕРИИ GAS ТЕХНИЧЕСКИЕ ХАРАКТЕРИСТИКИ



По вопросам продаж и поддержки обращайтесь:

Архангельск (8182)63-90-72
Астана+7(7172)727-132
Белгород (4722)40-23-64
Брянск (4832)59-03-52
Владивосток (423)249-28-31
Волгоград (844)278-03-48
Вологда (8172)26-41-59
Воронеж (473)204-51-73
Екатеринбург (343)384-55-89
Иваново (4932)77-34-06
Ижевск (3412)26-03-58
Казань (843)206-01-48

Калининград (4012)72-03-81
Калуга (4842)92-23-67
Кемерово (3842)65-04-62
Киров (8332)68-02-04
Краснодар (861)203-40-90
Красноярск (391)204-63-61
Курск (4712)77-13-04
Липецк (4742)52-20-81
Магнитогорск (3519)55-03-13
Москва (495)268-04-70
Мурманск (8152)59-64-93
Набережные Челны (8552)20-53-41

Нижний Новгород (831)429-08-12
Новокузнецк (3843)20-46-81
Новосибирск (383)227-86-73
Орел (4862)44-53-42
Оренбург (3532)37-68-04
Пенза (8412)22-31-16
Пермь (342)205-81-47
Ростов-на-Дону (863)308-18-15
Рязань (4912)46-61-64
Самара (846)206-03-16
Санкт-Петербург (812)309-46-40
Саратов (845)249-38-78

Смоленск (4812)29-41-54
Сочи (862)225-72-31
Ставрополь (8652)20-65-13
Тверь (4822)63-31-35
Томск (3822)98-41-53
Тула (4872)74-02-29
Тюмень (3452)66-21-18
Ульяновск (8422)24-23-59
Уфа (347)229-48-12
Челябинск (351)202-03-61
Череповец (8202)49-02-64
Ярославль (4852)69-52-93

сайт <http://hintek.nt-rt.ru> || эл. почта hkt@nt-rt.ru

Газовые тепловые пушки GAS-15, 30

ПАРАМЕТР	HINTEK GAS 15	HINTEK GAS 30
Тепловая мощность, кВт	15	30
Производительность, м ³ /ч	300	1000
Топливо	пропан	пропан
Потребление топлива, кг/ч	1,2	2,4
Мощность двигателя, Вт	25	65
Давление газа, Бар	0,7	1,5
Напряжение, В	220-240	220-240
Частота, Гц	50	50
Сила тока, А	0,11	0,28
Степень защиты	IP 20	IP 20
Масса нетто, кг	6,2	7,8

Устройство

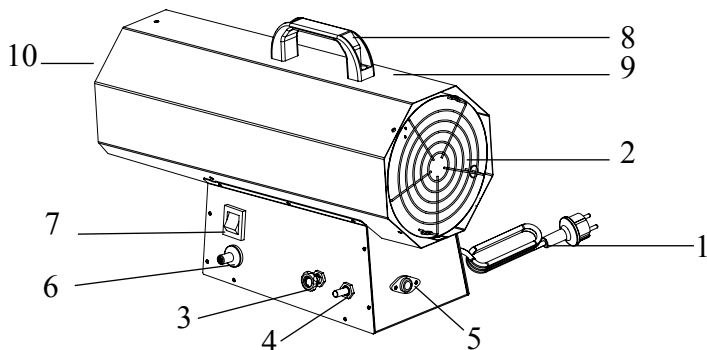

- | | |
|-------------------------------------|-------------------------------|
| 1. Шнур электропитания | 6. Кнопка поджига |
| 2. Решетка воздухозаборника | 7. Выключатель |
| 3. Регулятор подачи газа | 8. Пластиковая ручка |
| 4. Кнопка защиты от выброса пламени | 9. Корпус |
| 5. Штуцер для газового шланга | 10. Передняя защитная решетка |

Габаритные размеры

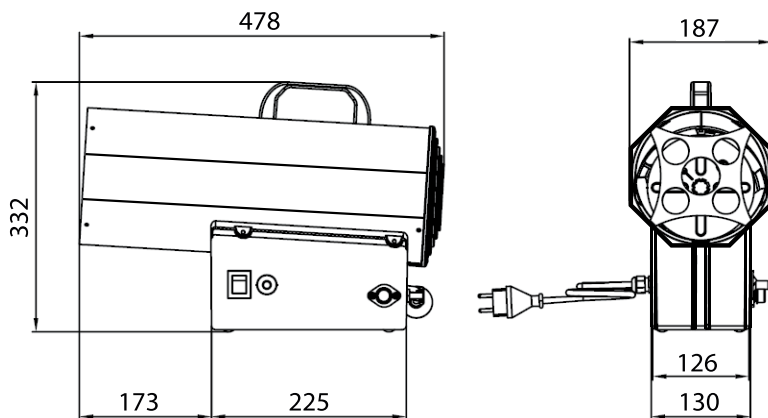

HINTEK GAS 15

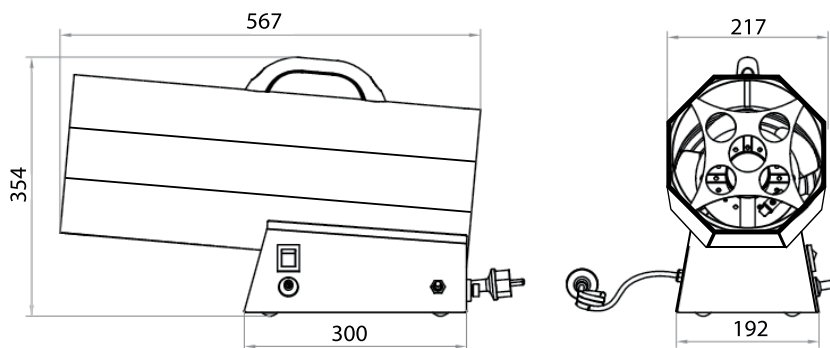

HINTEK GAS 30

Схема подачи газа

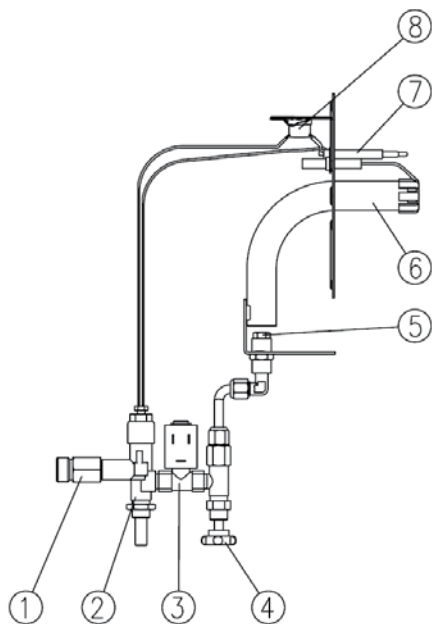

1. Патрубок входа газа

2. Камера защиты

от гашения пламени

3. Электромагнитный клапан

4. Клапан-регулятор подачи газа

5. Газовая форсунка (сопло)

6. Головка горения

7. Термозлемент

8. Термостат

Газовые тепловые пушки GAS-50

ПАРАМЕТР	HINTEK GAS 50
Тепловая мощность, кВт	50
Производительность, м ³ /ч	1500
Топливо	пропан
Потребление топлива, кг/ч	3,7
Мощность двигателя, Вт	105
Давление газа, Бар	1,5
Напряжение, В	220-240
Частота, Гц	50
Сила тока, А	0,45
Степень защиты	IP 20
Масса нетто, кг	13

Габаритные размеры



Схема подачи газа



1. Патрубок входа газа
2. Камера защиты от гашения пламени
3. Электромагнитный клапан
4. Клапан-регулятор подачи газа
5. Газовая форсунка (сопло)
6. Головка горения
7. Термоэлемент
8. Термостат

По вопросам продаж и поддержки обращайтесь:

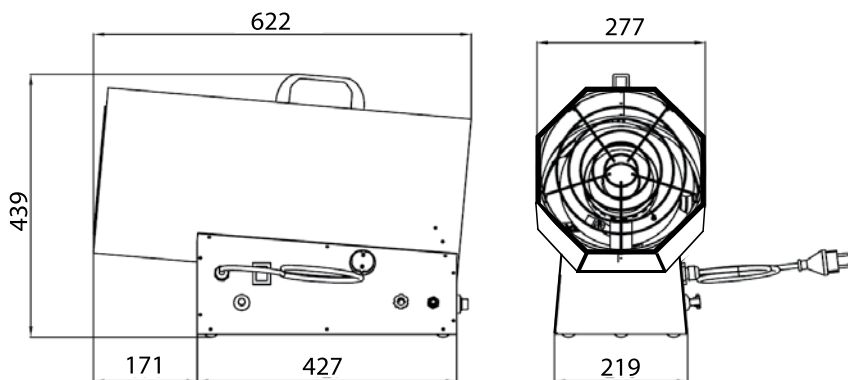
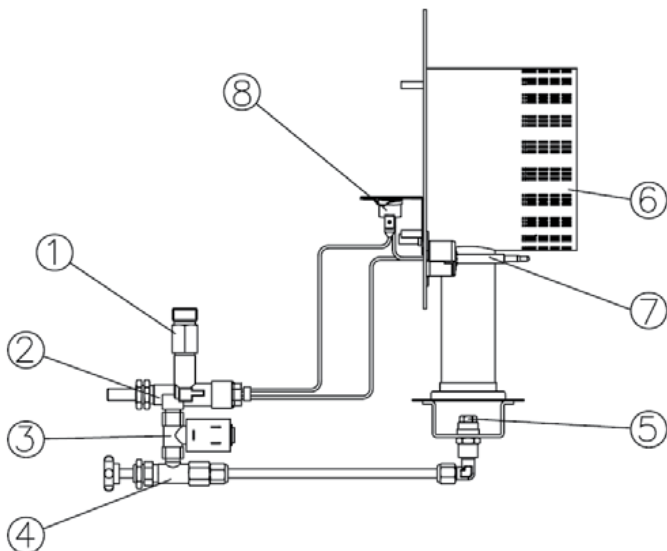
Архангельск (8182)63-90-72
Астана+7(7172)727-132
Белгород (4722)40-23-64
Брянск (4832)59-03-52
Владивосток (423)249-28-31
Волгоград (844)278-03-48
Вологда (8172)26-41-59
Воронеж (473)204-51-73
Екатеринбург (343)384-55-89
Иваново (4932)77-34-06
Ижевск (3412)26-03-58
Казань (843)206-01-48

Калининград (4012)72-03-81
Калуга (4842)92-23-67
Кемерово (3842)65-04-62
Киров (8332)68-02-04
Краснодар (861)203-40-90
Красноярск (391)204-63-61
Курск (4712)77-13-04
Липецк (4742)52-20-81
Магнитогорск (3519)55-03-13
Москва (495)268-04-70
Мурманск (8152)59-64-93
Набережные Челны (8552)20-53-41

Нижний Новгород (831)429-08-12
Новокузнецк (3843)20-46-81
Новосибирск (383)227-86-73
Орел (4862)44-53-42
Оренбург (3532)37-68-04
Пенза (8412)22-31-16
Пермь (342)205-81-47
Ростов-на-Дону (863)308-18-15
Рязань (4912)46-61-64
Самара (846)206-03-16
Санкт-Петербург (812)309-46-40
Саратов (845)249-38-78

Смоленск (4812)29-41-54
Сочи (862)225-72-31
Ставрополь (8652)20-65-13
Тверь (4822)63-31-35
Томск (3822)98-41-53
Тула (4872)74-02-29
Тюмень (3452)66-21-18
Ульяновск (8422)24-23-59
Уфа (347)229-48-12
Челябинск (351)202-03-61
Череповец (8202)49-02-64
Ярославль (4852)69-52-93

сайт <http://hintek.nt-rt.ru> || эл. почта hkt@nt-rt.ru